



Veranstaltungsring Metzingen e. V.
Spielzeit 2009/2010

Vielseitig & kompetent

Jeder Mensch hat etwas, das ihn antreibt.

Wir machen den Weg frei.

Auf Sie ideal zugeschnittene Angebote - das finden Sie auch bei uns:

Bei Ihrem Kundenberater, den Fachspezialisten und unseren Experten des Finanzverbunds.

Gemeinsam zum Erfolg!

**Volksbank
Metzingen - Bad Urach eG**



www.volksbank-metzingen-badurach.de

Liebe **VRM** Mitglieder,
liebe Kulturfreunde,

für Sie haben wir wieder mit viel Herzblut ein Programm zusammengestellt, das nicht nur genussreiche Unterhaltung auf hohem Niveau bietet, sondern auch in seiner Vielseitigkeit beeindruckt.

Herzlichen Dank Ihnen für die Unterstützung unserer Kulturarbeit unter der Leitung von Dr. Horst Laubner.

Wir bitten Sie, dieses Vertrauen nun auch dem neuen Vorsitzenden Kurt Karasek und seinem Team entgegen zu bringen.

Das erklärte Ziel war und bleibt weiterhin, Ihnen höchst attraktive Veranstaltungen verschiedener Genres zu bieten.

Also auf ein Neues – Vorhang auf und viel Vergnügen!

Ihr

Dr. Horst Laubner

Kurt Karasek

Gremien des Veranstaltungsring Metzingen e. V.

Vorstand:	Tel. -Nr.
Kurt Karasek, 1. Vorsitzender Sannentalstraße 19, 72555 Metzingen	2 16 34
Norbert Schimanski, 2. Vorsitzender Geschäftsführung Am Hockenloch 7, 72574 Bad Urach	92 93-0
Günther Hoch, 1. Stellvertreter (Buchhandlung Stoll) Schönbeinstraße 7, 72555 Metzingen	45 41
Ulrike Lamp-Schaich, 2. Stellvertreter Kopernikusstraße 6, 72555 Metzingen	6 19 42
Stephen Blaich (Martinskirche) Konzertreihe Schillerstraße 26, 72555 Metzingen	92 03 60
Friederike Hillmann, Schriftführerin Wolfgrubstraße 43, 72555 Metzingen	1 44 59
Karin Hammer, Geschäftsstelle Assistentin des Vorstands und Sekretariat	92 93-17

Ehrenmitglieder:

Dr. Horst Laubner, Metzingen
Margarete Gütter, Metzingen
Dr. Otto Oertel, Metzingen
Wilfried Klaffke, Metzingen
Käthe Leutz, Metzingen

Ausschussmitglieder:

Hans-Dieter Breisch (KSK)
Martin Gekeler, Metzingen
Gisela Dorsch, Dettingen
Klaus Feimer, Metzingen
Heinrich Großmann (Musikschule)
Konrad Kramer, Metzingen
Sibylle Küßner, Metzingen
Ursula Stoll, Metzingen
Heidrun Müller, Stadtverwaltung Metzingen
Gretel Kleinknecht, Metzingen

Veranstaltungsring Metzingen e.V.

GESCHÄFTSSTELLE

Innere Heerstraße 6 (Gebäude VHS)
72555 Metzingen

Dienstag, Mittwoch, Freitag 9:30 – 12:00 Uhr
Donnerstag 13:00 – 18:00 Uhr

Telefon 07123/9293-17

Fax 07123/9293-30

E-Mail vrn_metzingen@gmx.de

Internet www.vr-metzingen.de

www.veranstaltungsring-metzingen.de

KARTENVORVERKAUF:

i-Punkt Tourismus

Am Lindenplatz

Tel: 07123/925 326

Für Konzertreihe, Neujahrskonzert und
Sonderveranstaltungen außerdem auch:

Volksbank Metzingen - Bad Urach eG

Hindenburgstraße 52

72555 Metzingen

Tel: 07123/163-160

Es lohnt sich Mitglied im VRM e.V. zu sein

PREISVORTEIL

Haben Sie sich schon überlegt, wie viel billiger eine
Mitgliedschaft im VERANSTALTUNGSRING
gegenüber Einzelkarten-Kauf ist?

Wenn Sie nur 10 Vorstellungen von unseren
24+3 Jahresveranstaltungen besuchen,
haben Sie viel gespart:

MONATSBEITRAG nur € 12,-

JAHRESBEITRAG € 144,-

Wir bauen alles -

**wenn Sie wollen auch
Traumschlösser!**

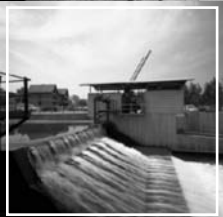

Gottlob Brodbeck GmbH & Co.KG
Straßen- und Ingenieurbau
Römerstraße 17
72555 Metzingen

Telefon: 07123 - 963-0
Telefax: 07123 - 963-110

- Sa., 12.09.09** Musical-Gala mit
20:00 Uhr Martina Auer, Fabian Brändle u.a.
Neue Aula „There's no (Outlet-)Business like
Gymnasium Show-Business“
Metzingen
- Sa., 19.09.09** Konzert mit Professor Pank, Stephen Blaich
20:00 Uhr **Europäische Musik für Orgel und Gambe**
Martinskirche
Metzingen
- Sa., 19.12.09** Johann Sebastian Bach
19:30 Uhr **Weihnachtsoratorium, Kantaten 1 – 3**
Martinskirche 18/16/14/10 €, VRM-Mitglieder Kat. 2 frei *
Metzingen **17:00 Uhr** für Kinder und Angehörige
- Sa., 16.01.10** **Neujahrskonzert mit Christoph Soldan**
20:00 Uhr **und der Baden-Badener Philharmonie**
Stadthalle Metzingen
- Sa., 22.05.10** Kammermusikabend
20:00 Uhr **Kubin Quartett & Christian Elsas, Klavier**
Neue Aula Gym.
Metzingen
- Fr., 11.06.10** Klavierkonzert mit dem **duo imPuls**
20:00 Uhr **„Spurensuche – Erinnerungen an**
Stadthalle **zwei Klavieren“**
Metzingen

Für diese Konzert-Reihe einschl. Neujahrskonzert gibt es eine Jahres-Abonnement-Karte (erhältlich in der Geschäftsstelle des VRM) zum günstigen Preis von Euro 60,-

Die Mitglieder des VRM haben auch bei der Konzertreihe freien Eintritt.



Volksbank
Metzingen - Bad Urach eG

Samstag, 12. September 2009
20:00 Uhr Neue Aula, Gymnasium Metzingen

Feiern Sie mit uns den Start in die neue VRM-Spielzeit mit der Musicalgala "There's no (Outlet-)Business like Show-Business"
Musik: *Stephen Blaich* und Band.

Metzingen und Musical, nichts Neues – oder doch? An diesem Abend werden Highlights kombiniert aus diesem vielfältigen Genre – pffiffig, in einem völlig neuen Kontext, gewürzt mit einer gehörigen Portion Lokalkolorit. Freuen Sie sich auf einen unterhaltsamen Streifzug durch die Welt der Musicals mit



*Martina
Auer*



*Fabian
Brändle*



*Fawn
Arnold*



*Mark
Garcia*

Wir eröffnen die Spielzeit 09/10 mit der beliebten Musical-Crew um unseren hoch geschätzten Herrn Dr. Laubner, dem wir an dieser Stelle DANKE sagen für sein großes Engagement!

 **Volksbank
Metzingen - Bad Urach eG**

Samstag, 19. September 2009
20:00 Uhr Martinskirche Metzingen

Genießen Sie im Rahmen der Konzertreihe „Herr Jesu Christ, du höchstes Gut“ – Europäische Musik für Gambe und Orgel mit *Siegfried Pank* und *Stephen Blaich*.

Drei Jahrhunderte lang spielte die Viola da gamba (ital. „Beingeige“) im Musikleben an den europäischen Höfen und in den Bürgerhäusern eine dominierende Rolle. In diesem Programm wird der Reichtum jener Epochen, beginnend mit dem 16. Jahrhundert bis zum krönenden Abschluss mit Johann Sebastian Bach, zum Klingen gebracht. Der besondere Reiz liegt in der unmittelbaren Gegenüberstellung von Werken verschiedener Epochen aus unterschiedlichen Ländern. Die Sprache der Musik ändert sich, die Instrumente Gambe und Orgel bleiben.

Siegfried Pank ist Professor für Violoncello und Gambe an der Leipziger Musikhochschule und musiziert als Solist und Mitglied führender Ensembles in ganz Europa, Israel, den USA und Japan. Außerdem ist er ständiger Gast verschiedener Festspiele und konzertiert weltweit in bedeutenden Konzertsälen.

Stephen Blaich studierte Kirchenmusik (B) und absolvierte die A-Prüfung seines Aufbaustudiums an der Staatlichen Hochschule für Musik und Darstellende Kunst Stuttgart (Orgel, Klavier, Cembalo und Chorleitung) sowie Aufbaustudium Musiktheorie und Neue Medien. Mit seiner vielseitigen Ausbildung und Begabung hat die Martinskirche Metzingen in *Blaich* einen außergewöhnlichen Kantor. Er ist Bezirkskantor im Kirchenbezirk Bad Urach und als Vorstandsmitglied des VRM zeichnet er für die Konzertreihe verantwortlich.

Freuen Sie sich auf dieses besondere Konzerterlebnis!

 **Volksbank
Metzingen - Bad Urach eG**

KAROSSERIE Kuhn



Autolackier
 Fachbetrieb

- PKW-Lackierungen
- Karosseriepflge
- Industrielackierungen

Karosserie
 Fachbetrieb

- Unfallinstandsetzung
- Rahmenrichtbank
- TÜV-Abnahme
- Scheibeneinbau

Gutenbergstr. 45 • 72555 Metzingen • 07123/18600
www.karosserie-kuhn.de

Für die Konzertsreihe
 einschl. Neujahrskonzert gibt es ein
 Jahres-Abonnement
 zum Preis von € 60,00.
 Erhältlich in der Geschäftsstelle des VRM



... Essen mit Pfiff

- ... Feinkost
- ... Imbiss
- ... Partyservice

Reutlinger Str. 11, 72555 Metzingen, Tel.: (0 71 23) 22 17
 und im Hochhaus Neugreuth

Sonntag, 27. September 2009
 19:00 Uhr Stadthalle Metzingen

Schiller hat das französische Lustspiel Picards
 "Der Parasit oder die Kunst, sein Glück zu machen"
 bearbeitet - hier die preisgekrönte Inszenierung.

"Der Schein regiert die Welt - und die Gerechtigkeit ist nur auf der Bühne." Das ist ein echter Schiller-Satz. Und mit keinem geringeren als dem Meister der Klassik selbst wollen wir die neue Theatersaison im Schiller-Jubiläumsjahr starten.

Der Text ist alt, das Thema aktuell: Mobbing, die Schikane des 21. Jahrhunderts, steht schon in der 1803 geschriebenen Polit-Komödie im Mittelpunkt. "Handle recht, scheue niemanden", so der Grundsatz des Protagonisten, der von den Früchten anderer Leute Arbeit lebt. Wie ein Chamäleon wechselt der berechnende Karrierist sein Erscheinungsbild - mal gespielte Betroffenheit, mal schamlose Skrupellosigkeit. Er ist ein Schmarotzer, ein Schleimer, ein Taugenichts, ein lästiger Parasit.



Erleben Sie Selicour als aalglatten Anzugträger, ehrgeizigen Politstrategen und eloquenten Manipulator. Schillers höchst brisante Parabel über die Kunst zu lügen ist kein schweres Drama, sondern ein für den Meister ungewöhnlich leichtes Lustspiel ohne wuchtige Monologe.

Sehen Sie die mit dem 1. Inthega-Preis ausgezeichnete Landgraf-Inszenierung zu einem zeitlosen Thema, dem Streben nach Macht und dem Verfall der Moral.

Kultur braucht Partner. Wir danken der Kreissparkasse in Metzingen für die Förderung der Veranstaltungsreihe.



Sonntag, 4. Oktober 2009
20:00 Uhr Neue Aula Gymnasium Metzingen

Die Sonderveranstaltung "Denken lohnt sich" ist das brandaktuelle Kabarettprogramm des Diplom-Physikers *Vince Ebert*.

Es sieht düster aus im Land der Dichter und Denker: Im Bundestag entscheiden Industriekaufleute und Müllermeister über Atomausstieg und Gentechnik. Viele Topmanager haben so wenig Ahnung von Mathe, dass sie nur schlampig ihre eigenen Bilanzen fälschen können.



Foto: Frank Eidel

Nach seinem Erfolgsprogramm "Urknaller - Physik ist sexy!" räumt der Diplom-Physiker diesmal mit populären Halbwahrheiten und oberflächlichem Zweidrittel-Wissen auf. Ob Treibhauseffekt, Mondphasen oder der Einfluss relativistischer Effekte in Fernbeziehungen - *Vince Ebert* gibt fundierte Antworten. Denn Wissen geht jeden an. Und Denken erst recht. Denn damit haben wir immerhin das Rad, das Penicillin und schließlich den Klingelton erfunden.

Denken Sie selbst, sonst tun es andere für Sie.

Freitag, 16. Oktober 2009
20:00 Uhr Stadthalle Metzingen

Aktuelle Unterhaltung mit Tiefgang ist "Liebeslügen", eine anspruchsvolle Komödie mit Parallelen zu Shakespears König Lear.

Zur Familie DuPre gehören gleich drei Bühnenstars aus drei Generationen: Mallory, eine berühmte Schauspieldiva im Zenith ihres Ruhmes, ihr Vater Edmund, der mit dem Verblassen seiner Zeit als Bühnenlegende kämpft und Mallorys Sohn Christian, ein ehemaliger Kinderstar, der bei seiner Mutter lebt und ihr Leben managt. Die zwei sind ein eingespieltes Team, bis Edmund pleite geht und um Asyl in Mallorys Luxusapartment bittet. Für Mallory ein Alptraum. Edmund und seine attraktive Pflegerin Alice bringen Alltag und Gefühlslieben von Mutter und Sohn gehörig durcheinander. Bis Edmund als König Lear gemeinsam mit seiner Tochter auf der Bühne steht ...



Der bei uns als Geheimtipp geltende Autor Michael McKeever zeichnet mit viel Witz, Leichtigkeit und Humor das Charakterbild einer Bühnendiva, die mit vollkommener Selbstverständlichkeit nahestehende Menschen vereinheitlicht, ja geradezu konsumiert, ohne deren Bedürfnisse auch nur ansatzweise wahrzunehmen. Mehr oder weniger verborgene Machtkämpfe und jede Menge "Liebeslügen" sind unausweichlich.

"Mit Wolfgang Hinze und Diana Körner stehen zwei tolle Akteure auf der Bühne" schreibt die Heilbronner Stimme, "die geistreiche Komödie ist eine gelungene Hommage ans Theater..."

Lust auf Garten



Carl-Zeiss-Str. 20 · 72555 Metzingen
Tel. 071 23/92 74-0 · Fax 92 74-99
www.fischer-galabau.de

Freitag, 23. Oktober 2009
20:00 Uhr Bindhof Metzingen-Neuhausen

"Verwilderung" ist intelligente Polit-Satire des Berliner Kabarettisten Frank Lüdecke für Mitdenker.

Genießen Sie *Lüdeckes* satirische Gesellschaftsbeschreibung. In Atem beraubendem Tempo streift er durch die verwilderte Republik und untersucht, wo wir landen, wenn man die Wirtschaftslogik nur konsequent genug anwendet. Wie steht es etwa mit den drei Königswegen des Reichtums: Arbeit, Erbschaft, Steuerhinterziehung. Lüdecke zieht auch die Philosophen zu Rate, von Aristoteles bis Eva Herman. Und erklärt die soziale Frage an Hand eines früheren Generalsekretärs der FDP: Charles Darwin ...



Der künstlerische Leiter der Distel, Stammgast im ARD Scheibenwischer und Autor/Partner von Dieter Hallervorden bekommt für "Verwilderung" den Kabarettpreis "Gaul von Niedersachsen" 2008, den vor ihm schon Kabarettisten wie Schramm und Priol erhielten. Nach Meinung der Jury bietet *Lüdecke* "hervorragende satirische Unterhaltung und zeichnet sich durch hochintelligente Themenbehandlung aus".

VERWILDERUNG "ist eine tabulose, gemeine, bissige, politische Satire, die bestens unterhält"

(Berliner Morgenpost).

Kultur braucht Partner. Wir danken der Kreissparkasse in Metzingen für die Förderung der Veranstaltungsreihe.





WUNDERBAR SCHWÄBISCH.



Mitten in der
Outlet-City Metzingen.

Nur 20 Kilometer zur
neuen Messe Stuttgart.

Weltläufiges Flair und warme, schwäbische Gastfreundschaft verbinden sich bei uns auf besondere Weise. Traumhafte Zimmer und unser gemütliches Restaurant laden zum genussreichen Verweilen ein.

Bei der Martinskirche 10 · 72555 Metzingen Telefon: 07123 964-0

mezzo
CAFE BISTRO BAR

PARTYSCHWAN
CATERING SERVICE



Seit über 25 Jahren eine der besten Adressen,
wenn es um Hausverwaltung und Immobilien geht.



Ulmer Str. 77 · 72555 Metzingen · Tel. 0 71 23/9 23 00

Ihre Partner

Donnerstag, 12. November 2009
20:00 Uhr Neue Aula, Gymnasium Metzingen

**"7 Tage 7 Köpfe"-Mann Kalle Pohl
attackiert Ihre Lachmuskeln mit
seinem Bühnenprogramm "Kalles Kiosk".**

Der Kabarettist *Kalle Pohl* lässt auf der Bühne den Kiosk seines Onkels Schäng (rheinisch für Jean) entstehen. Hier wird er immer wieder mit allen möglichen Charakteren, ihren Eigenarten und eigensinnigen Weltbildern konfrontiert. Schokolade und Chips sucht man vergeblich, dafür präsentiert Kalle einen komödiantischen Kleinstladen, bestückt mit einer Vielzahl von Erinnerungen und Einsichten, durchaus ernsten Liedern, skurrilen Gedichten und dem einen oder anderen Kalauer. Nun holt *Pohl* den Kiosk seines Onkels, in dem er sich als Heranwachsender oft herumgetrieben hat und nachhaltig davon beeinflusst wurde, auf die Metzinger Bühne. Mit wunderbarer, wirrer Wortgewandtheit. Und einem Akkordeon.



"Kalles Kiosk ist eine humorvolle Abrechnung mit unserer heutigen Zeit, tieferschürfend und hintergründig. So kennen den Komödianten *Pohl* viele nicht - als begabten Musiker, sensiblen Sänger und Verfasser von formvollendeten Gedichten".
(*Westfälische Rundschau*)

Lernen Sie in dieser Sonderveranstaltung *Kalle Pohl* als grandiosen Geschichten-Erzähler und hervorragenden, musizierenden Schauspieler kennen!

 **Volksbank
Metzingen - Bad Urach eG**

Donnerstag, 19. November 2009
20:00 Uhr Stadthalle Metzingen

**Willkommen! Tauchen Sie ein in die Welt des Varietés.
Lassen Sie sich verzaubern vom ARTISTEN-BALL
mit Künstlern der Spitzenklasse.**

Liebe Freunde des Varietés, lassen Sie sich von diesem phantastischen ARTISTEN-BALL ins Staunen versetzen und zum Lachen bringen von *Jojo Weiss*, ein Berliner Komiker und Moderator, dessen Spezialität Instrumenten- und Stimmimitationen ist und skurrile Soundeffekte erzeugt. Zusammen mit seinem Bühnenpartner *Andreas Wessels* hat er in Paris den begehrten Festivalpreis von "Cirque de demain" gewonnen. *Wessels* ist einer der innovativsten Ballkünstler und präsentiert die Königsdisziplin der Jonglage, dem Jonglieren mit fußballgroßen Bällen.



Fantasy ist nicht nur der Künstlername der Asiatin, sondern Programm.

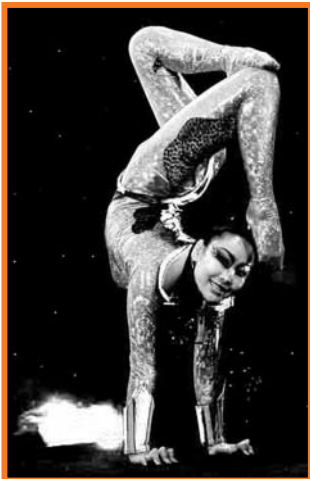

Die mongolische Kontorsionistin zeigt die Paradeisziplin ihrer Heimat mit schlangenhafter Geschmeidigkeit.

Alexander Rizajew zeigt seine weltweit unerreichte Handstand-Akrobatik, in der er Grazie und Eleganz mit perfekter Körperbeherrschung verbindet. Dieses Spektakel macht den visuellen Hochgenuss zu einem Gala-Highlight!

Das *Duo Synergy* steht für Kraft plus unglaublicher Gleichgewichtssinn. Die Südafrikaner Andrew und Craig demonstrieren eindrucksvoll das Zusammenwirken unterschiedlicher Kräfte und stellen damit die Gesetze der Schwerkraft in Frage.



Enemy Squad sind die Meister der Head-Spins, Up-Side-Down-Flips, Floor Rockings, Electric Boogies und Style Moves. Mit rasanter Dynamik wirbeln sie über die Bühne und setzen Musik in Action um. Die vier Ungarn sind eine feste Größe der Breakdance-Kultur und waren bereits Europameister in dieser Disziplin.

Chapeau für die ausgezeichneten Künstler! Ihnen wünscht der VRM beste Unterhaltung und viel Spaß bei unserer Show ARTISTEN-BALL.

Kultur braucht Partner. Wir danken der Kreissparkasse in Metzingen für die Förderung der Veranstaltungsreihe.



Centrum für modernes Bauen
Ihr Stukkateur seit 1932

-REUSCH-

VERPUTZ + FARBE + GERÜST
TROCKENBAU + ALTBAUSANIERUNG
WÄRMEDÄMMUNG + FLIESSESTRICH

Büro Schönbeinstr. 10 - 72555 Metzingen
Ausstellung Hindenburgstr. 29 - 72555 Metzingen
Fon 071 23/ 2249 www.stukkateur-reusch.de
Fax 071 23/61498 info@stukkateur-reusch.de

DRACHENSTARKES GIBT ES FÜR INNEN UND



FÜR AUSSEN UND FÜR ALLE, DIE BESTE



QUALITÄT UND BEWÄHRTE VIELFALT WOLLEN.



DRACHOLIN

Farben · Edelputze · WDV-Systeme
72555 Metzingen · Carl-Zeiss-Str.19
Telefon 07123/9656-0 · Telefax 07123/41652
E-Mail info@dracholin.de · www.dracholin.de

KAMMERORCHESTER METZINGEN
32. Herbstkonzert am Samstag, 21. November 2009
um 20 Uhr in der Stadthalle

Genießen Sie Kompositionen des 19. und 20. Jahrhunderts von Franz Schubert, Felix Mendelssohn Bartholdy, Carl Nielsen und Peter Sculthorpe.

Das Kammerorchester schließt sich in seinem diesjährigen Herbstkonzert dem Gedenken an den 200. Geburtstag von Felix Mendelssohn Bartholdy (1809 – 1847) an mit seinem Konzert für Violine, Klavier und Streichorchester d-moll aus dem Jahr 1823. Dieses spielfreudige und schwingvoll-virtuose Werk schuf der Komponist im Alter von 14 Jahren und musizierte bei der Uraufführung selbst auf der Violine. Als Interpreten konnten dafür der Geiger Alban Beikircher und der Pianist Ralf Hohn aus Bad Saulgau gewonnen werden.

Carl Nielsen (1865 – 1931) war das siebte von zwölf Kindern eines armen Anstreichers in Dänemark. Nachdem er von seinem Vater Violine und auch einige Blasinstrumente gelernt hatte, wurde er mit 14 Jahren Militärmusiker. Er studierte in Kopenhagen Violine und Komposition und wurde Dänemarks wichtigster und berühmtester Komponist. Die Serenade war sein erstes, noch während des Studiums verfasstes Werk, wurde 1988 mit großem Erfolg uraufgeführt und brachte ihm ein Stipendium in Deutschland ein. Für welchen Anlass Franz Schubert (1797 – 1821) 1813 seine Fünf Menuette mit sechs Trios op.89 komponierte, ist nicht zu klären. Es handelt sich hierbei nicht um „Tanzmusik“, sondern um fünf musikalische Kostbarkeiten, in denen Schubert die Form eines Menuetts mit unterschiedlichsten Ausdrucksebenen füllt.

Sicherlich als Erstaufführung in diesen Breitengraden erklingt die Komposition „Irkanda IV“, komponiert 1961, des tasmanischen Komponisten Peter Sculthorpe (geb. 1929). Neben den Streichern und der Solovioline wird für dieses Werk noch ein reichhaltiges Schlagzeug benötigt. „Irkanda“ ist ein australischer Begriff und bedeutet soviel wie: ein abgelegener und einsamer Ort. Dies sehr persönliche Musikstück ist mit seiner lastenden Melodik und seiner kreisenden, fast rituellen Marschrhythmik eine eindrucksvolle Trauermusik. Es liegt ihr ein Gedicht zu Grunde, das mit der Zeile endet: „...die Sonne im Atom / ist Gott im Atom.“

Solisten: Alban Beikircher, Violine und Ralf Hohn, Klavier
Leitung: Oliver Bensch

Karten für VRM-Mitglieder € 11,00

Mein Garten



ein Ort, der
Quelle des
Lebens ist.

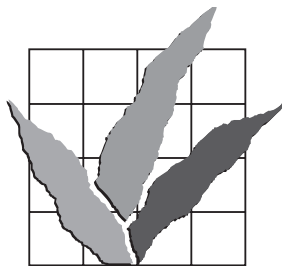

PRONATUR®

KIESEWETTER & FRANZ

Garten- und Landschaftsbau
Otto-Schott-Straße 32
72555 Metzingen
Telefon 0 71 23 / 92 75-0

Sonntag, 6. Dezember 2009
17:00 Uhr Stadthalle Metzingen

**"Der kleine Lord" trifft mitten ins Herz.
Sehen Sie das bezaubernde Musical
mit Ihrer ganzen Familie am Nikolaustag!**

Im Amerika des 19. Jahrhunderts: Cedric Erol ist ein fröhlicher Junge, der in bescheidenen Verhältnissen bei seiner Mutter aufwächst. Von jetzt auf gleich wird Cedric aus seinem gewohnten Leben heraus gerissen und hinauf katapultiert in die Höhen der englischen Aristokratie. Sein mürrischer und hartherziger Großvater möchte aus dem Enkel den kleinen Lord



Fountleroy machen, einen Erben in seinem Geiste. Doch die Lehrstunden verlaufen anders herum: Cedric knackt



im Nu die harte Schale des Großvaters und entlockt ihm nie gezeigte Wesenszüge wie Freundlichkeit, Hilfsbereitschaft, Mitgefühl und Großherzigkeit. So werden der Alte und der kleine Lord Hand in Hand zu respektablen Aristokraten.

Wir alle brauchen Märchen, um die Werte unserer Gesellschaft aufrecht zu erhalten. Erleben Sie mit Ihren Lieben ganz großes Musiktheater als vorweihnachtliches Geschenk erster Güte.

Kultur braucht Partner. Wir danken der Kreissparkasse in Metzingen für die Förderung der Veranstaltungsreihe.



Samstag, 19. Dezember 2009
19:30 Uhr Martinskirche Metzingen

Erleben Sie aus Johann Sebastian Bachs weltberühmtem Weihnachtsoratorium die Aufführung der Kantaten 1 – 3

Die Ausführenden unter der Leitung von Stephen Blaich sind Bärbel Giebeler - Sopran, Margret Hauser - Alt, Johann Kaleschke - Tenor, Volker Spiegel - Bass, Junge Sinfonie Reutlingen – Einstudierung Rainer M. Schmid und die Martinskantorei Metzingen.

Bach schrieb das „Weihnachtsoratorium“ für die Leipziger Weihnachtsgottesdienste 1734. Jeder der sechs Teile des Werkes war für einen der sechs Festtage vom ersten Weihnachtstag bis Epiphania bestimmt. Obwohl das Werk ursprünglich also nicht zur Aufführung als Ganzes gedacht war, ist es eine einheitliche Komposition und



wird heute wegen seiner enormen Gesamtdauer meist in ausgewählten Teilen musiziert. Jede der sechs Kantaten hat ihr eigenes musikalisches Zentrum und folgt einer eigenen Binnenstruktur. Betont wird dabei oft die ergreifende Anlage der einzelnen Teile, die mit der Folge Evangelist, frei gedichtetes Rezitativ, Arie und Choral der Vorstellung der Bibellektüre von Lesung, Betrachtung, Gebet und Amen die Gemeinde unmit-

telbar anspricht. Das Ergreifende selbst liegt dabei vor allem in den theatralischen, bildreichen Choralstrophen, die Bach vom Textdichter Paul Gerhardt übernahm. Seine Teile sind aber nicht nur durch die fortlaufende Weihnachtsgeschichte nach dem Evangelium des Lukas und des Matthäus verbunden, Bach hat auch eine innere musikalische Einheit hergestellt. Außerdem zeigt die Bezeichnung „Oratorium“ ebenfalls, dass das Werk als Einheit gedacht war.



Das „Weihnachtsoratorium“ ist, so würde man heute sagen, eine musikalische Fortsetzungsgeschichte und obendrein eine Erfolgsgeschichte: Zwar hat es wie die meisten Vokalwerke Bachs nach dessen Tod einen hundertjährigen Dornröschenschlaf angetreten. Jedoch ab Mitte des 19. Jahrhunderts trat das „Weihnachtsoratorium“ einen Siegeszug durch die Kirchen und Konzertsäle der Welt an – kein anderes Werk gehört heute so sehr zu Weihnachten wie dieses.



Um 17:00 Uhr beginnt die 40-minütige Aufführung einer kindgerechten Fassung von Bachs Weihnachtsoratorium für 4 bis 9-jährige Zuhörer: eingewoben in eine abwechslungsreiche Erzählung der Weihnachtsgeschichte durch Thomas Weber hören die Kinder einige Stücke des Bachschen Weihnachtsoratoriums. Darüber hinaus werden sie über den spielerischen Aufbau und die humorvolle Vorstellung der Instrumente an die Musik herangeführt.

Lassen Sie sich und ihre Familie mit Bachschen Jubelchören, Arien und Rezitativen gebührend auf die Weihnacht einstimmen!

Sichern Sie sich die Eintrittskarten bitte rechtzeitig im Vorverkauf beim i-Punkt Metzingen am Lindenplatz und ein Stunde vor Konzertbeginn an der Abendkasse. VRM-Mitglieder erhalten gegen Vorlage der Mitgliedsausweise je eine Karte der 2. Preiskategorie, Kategorie 1 gegen Aufpreis.

Karten für nummerierte Plätze zu 18 / 16 / 14 / 10 € (Ermäßigung 3 €)

17:00 Uhr-Aufführung für Zuhörer von 4-9 Jahren (mit Eltern, Geschwister ...) Eintritt frei!



**Volksbank
Metzingen - Bad Urach eG**

Donnerstag, 31. Dezember 2009
20:00 Uhr Stadthalle Metzingen
19:00 Uhr Einlass

Sonderveranstaltung
**Großer Silvester-Ball mit der *Good Vibrations Band*,
kalt-warmes Buffet und stündliche Showeinlagen.**

Stimmungsvoll wird das Jahr 2009 wieder in der Stadthalle der Siebenkellernstadt ausklingen. Es ist inzwischen gute Tradition: die rauschende Ballnacht mit buntem Programm und einem leckeren, kalt-warmen Buffet. Die Tanzrunden werden stündlich unterbrochen durch attraktive Schmankerln wie Gesang, Sketch etc., unterhaltsam moderiert von *Dr. Horst Laubner*.

Die *Good Vibrations Band* spielt Musik zum Genießen.



Weber

Catering Barbecue

Ihr zuverlässiger Partner

auch in der

Stadthalle Metzingen

Metzingerstr. 45
72555 Metzingen – Neuhausen
Tel.: 07123 14 178
Fax : 07123 20 795
www.1a-metzgerei.de
BAFF-Weber@t-online.de



Die angenehme Band beherrscht das gesamte Party- und Tanzmusik-Repertoire. Standards und Schlager finden sich ebenso wie Pop, Rock, Hits und Evergreens, Blues und Rock'n Roll - ein musikalisches Angebot mit guter Laune und Stimmung lädt Sie zum Tanzen und Zuhören ein.

Der Vorverkauf von nummerierten Tisch- und Platzkarten beginnt ab Mitte Oktober im i-Punkt Metzingen am Lindenplatz und in der Volksbank Metzingen, Hindenburgstr. 52.

Eintritt 65 €, VRM-Mitglieder 55 €.



**Volksbank
Metzingen - Bad Urach eG**

Ihr Outlet für Markengeräte
Miele BOSCH
Center

WASCHMASCHINEN - TROCKNER
GESCHIRRSPÜLER - EINBAUGERÄTE
IN IHREM FACHGESCHÄFT



Kammerer
Elektrotechnik

Gutenbergstr. 44 (gegenüber ALDI)

72555 Metzingen · Telefon 92 59 49 © am Haus

Samstag, 9. Januar 2010
20:00 Uhr Neue Aula, Gymnasium Metzingen

LaLeLu ist die ultimative A-cappella-Sensation aus Hamburg und präsentiert Ihnen "grundlos eitel" - Das Deutschlandprogramm.

Sie können gut singen. Sie sehen gut aus. Sie sind ziemlich komisch. Und sie brauchen kein einziges Instrument, um musikalisch das Haus zu rocken. Mit ihrem einzigartigen Mix aus Gesang und Komik, Show und Parodie, Pop und Klassik begeistern sie und sorgen für ausverkaufte Häuser landauf, landab. *LaLeLu* ist eine der erfolgreichsten a-cappella-Gruppen Deutschlands. In ihrem neuen Programm parodieren sie von Xavier Naidoo bis zum Schnuffi-Klingelton alles und retten nebenbei die deutsche Sprache. Als Krönung präsentieren Jan, Sören und Tobi ihre neue Sängerin, das deutsch-finnische Multitalent Sanna Nyman.



Vom Flamenco bis zum Bigband-Jazz, vom Politikerchoral bis zur Privatisierungs-Motette: *LaLeLu* surft virtuos durch die Musikgeschichte, kreuzt verschiedene Stile und erfindet neue. Das Publikum darf den eitelsten Deutschen wählen und erfährt am Ende: alles wird gut. Deshalb sollten Sie auch dabei sein!

**FÜR GUTE IDEEN IST
IMMER PLATZ!**

Wenn andere noch nach dem Weg suchen, haben wir meist schon das Ziel im Auge. Wer beim Bauen mit Betonfertigteilen die perfekte Symbiose aus Wirtschaftlichkeit und kreativem Freiraum sucht, ist bei KNECHT genau richtig.

Wir lieben ungewöhnliche Ideen und stehen für unkonventionelle Lösungen aus Beton und Betonfertigteilen.

**Sprechen Sie zuerst mit uns
- wir überzeugen Sie gerne!**

KNECHT
Betonwerke · Fertigteilkeller

Otto Knecht GmbH & Co. KG
Ziegeleistr. 10, 72555 Metzingen
Tel. 07123 944-0, Fax 07123 944-119
info@knecht.de, www.knecht.de

Kultur braucht Partner. Wir danken der Kreissparkasse in Metzingen für die Förderung der Veranstaltungsreihe.



Samstag, 16. Januar 2010
20:00 Uhr Stadthalle Metzingen

Sie erleben Klangdimensionen der Extraklasse beim "Neujahrskonzert" mit dem Ausnahmepianisten *Christoph Soldan* und der grandiosen *Baden-Badener Philharmonie*.

Genuss auf höchstem Niveau können wir Ihnen bei diesem Programm versprechen:

Unter der Leitung von Pavel Baleff gilt die *Baden-Badener Philharmonie* als kompetente Ideenschmiede für das besondere Konzertereignis. Das älteste kommunale Orchester Baden-Württembergs war zu Konzerten bis



nach Dubai und China eingeladen. Blickt man auf die Orchestergeschichte, setzten etliche Berühmtheiten Glanzpunkte. Von Franz Liszt über Pablo Casals bis zu Placido Domingo traf sich die musikalische Weltspitze auf den historischen Bühnen Baden-Badens.

Für die Konzertreihe
einschl. Neujahrskonzert gibt es ein
Jahres-Abonnement
zum Preis von € 60,00.

Erhältlich in der Geschäftsstelle des VRM

Der 1964 geborene Pianist *Christoph Soldan* studierte an der Hamburger Musikhochschule. Im Sommer 1989 gelang ihm der Durchbruch zu einer regen internationalen Konzerttätigkeit durch eine Tournee mit Leonard Bernstein. Der weltberühmte Dirigent äußerte sich über Soldan "Ich bin beeindruckt von der seelischen Größe dieses jungen Musikers." Zahlreiche Tourneen mit namhaften Orchestern führten ihn durch ganz Europa, nach Mexico, Mittelamerika und Japan. Sein virtuoses Spiel wird Ihr Innerstes berühren.



Sie hören von F. Mendelssohn-Bartholdy die Overtüre "Die Hebriden" op. 26, das Klavierkonzert e-moll op. 11 von F. Chopin und die Symphonie Nr. 3 a-moll op. 56, "Schottische" von F. Mendelssohn-Bartholdy. Freuen Sie sich mit uns auf dieses besondere Konzertereignis !

Aus Sicherheitsgründen bitten die Verantwortlichen der Stadthalle Metzingen alle Besucher, vor den Veranstaltungen Schirme, große Taschen und Mäntel an der Garderobe abzugeben und keine Speisen und Getränke in den Saal mit zu nehmen. Danke.



**Volksbank
Metzingen - Bad Urach eG**

ALBERT MAIER METZINGEN

STUKKATEURBETRIEB · GERÜSTBAU

★★★★ Sterne-
Kompetenz von
Ihrem Stukkateur!



und jetzt auch
mit **Zertifizierung**
für energetisches
Bauen

Meisterhaft
Deutsche Bauwirtschaft



Albert Maier GmbH

Dieselstraße 7 · 72555 Metzgingen

Telefon (071 23) 42011 · **Telefax** (071 23) 41688

www.albert-maier.de · stukkateur@albert-maier.de

Maier-Wohlfühl-Garantie

Donnerstag, 28. Januar 2010
20:00 Uhr Stadthalle Metzgingen

Schillers großer Klassiker "Die Räuber"
sehen Sie hier in einer Inszenierung
der Badischen Landesbühne Bruchsal.

Als 14-Jähriger musste Friedrich Schiller auf Befehl des Herzogs Karl Eugen die Militärakademie Karlsschule besuchen. Dort studierte er zunächst Recht und später Medizin. Der Drill der Akademie machte ihm sehr zu schaffen. In seinem ersten bedeutenden dramatischen Werk bringt er den Hass auf die Tyrannei, unter der er litt, zum Ausdruck: Karl Moor führt als Student in Leipzig ein ausschweifendes Leben. Als er merkt, dass sein Vater dies missbilligt, schreibt er ihm einen Brief, in dem er ihn um Vergebung bittet. Sein jüngerer Bruder Franz intrigiert, worauf für den verstoßenen Karl eine Welt zusammen bricht. Er rebelliert gegen die vermeintliche Hartherzigkeit des Vaters und gründet eine Räuberbande mit Treueschwur bis zum Tod.

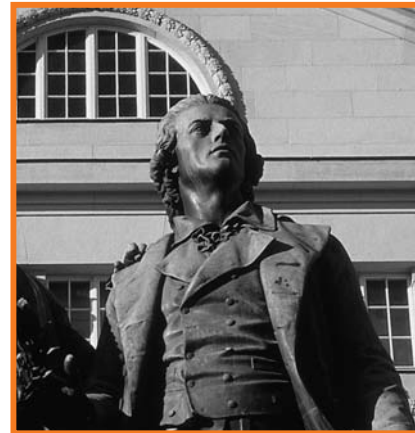

Der emotionale und impulsive Karl glaubt, mit seinen Räubern eine ganze Welt zugrunde richten zu können und eine neue, bessere zu bauen. Hingegen will Bruder Franz die alte Ordnung mit kalt-rationaler Vernunft stürzen und schmiedet hinterhältige Pläne ...

Schillers Erstlingswerk der Gattung Drama ist das zweier Söhne, die sich gegen die Welt der Väter und gegen die von Gesellschaft und Moral vorgegebenen Gesetze auflehnen.

"Mein Geist dürstet nach Taten, mein Atem nach Freiheit." Friedrich Schiller

Kultur braucht Partner. Wir danken der Kreissparkasse
in Metzgingen für die Förderung der Veranstaltungsreihe.



Samstag, 6. Februar 2010
20:00 Uhr Stadthalle Metzingen

**Hören Sie das beliebte "Wien bleibt Wien"-Konzert
des Johann-Strauss-Festival-Orchesters
Baden-Württemberg.**

Ewig junge Melodien wie der Donauwalzer, die Pizzicato Polka, Lieder aus der Fledermaus und vieles mehr geben die Musiker des JSFO zum Besten, das 1995 Jean-Paul Mathé gegründet hat und hauptsächlich aus Musikern verschiedener baden-württembergischer Orchester besteht. Das erklärte Ziel des JSFO ist, die gehobene, bekannte und weniger bekannte Unterhaltungsmusik dem großen Publikum auf hohem Niveau näher zu bringen und es mit der eigenen Freude am Musizieren mitzureißen. Viele Tourneen durch Süddeutschland bis in die Schweiz



und ständige Wiedereinladungen zeugen vom anhaltenden Erfolg des Ensembles, zu dem auch die aus Eningen u.A. stammende Sopranistin Adelinde Bohn und der junge Bariton Ulrich Wand gehören. Charmant, informativ und mit viel Humor führt Jean-Paul Mathé durch das Programm.

**Lassen Sie sich verzaubern von der hinreißenden
Musik des Johann-Strauß-Festival Orchesters.**

Kultur braucht Partner. Wir danken der Kreissparkasse
in Metzingen für die Förderung der Veranstaltungsreihe.



Freitag, 26. Februar 2010
20:00 Uhr Stadthalle Metzingen

**Die englische Kultshow ROCKIN' ON HEAVEN'S
DOOR lässt die Legenden des Rock'n Roll
für Sie wieder lebendig werden.**

Erleben Sie live die Musik von Elvis Presley, Buddy Holly, Eddie Cochran, Roy Orbison u. a. - zum Leben erweckt durch Interpreten, die ihren Vorbildern auch stimmlich zum Verwechseln ähnlich sind. Die Show beinhaltet Evergreens wie Hound Dog, Love Me Tender, Suspicious Minds, Jailhouse Rock, Summertime Blues, Three Steps to Heaven, Peggy Sue, Pretty Woman, Only The Lonely und viele mehr. Die Show weckt nicht nur Erinnerungen an die Teenagerzeit, sondern begeistert auch junge Leute.

Was vor zehn Jahren in Großbritannien begann - in London, Belfast, Glasgow, Dublin, Cambridge tobte das Publikum vor Begeisterung - erfasst nun Metzingen. Auf der Bühne begeistern nicht nur die 'lebenden Legenden' und die Lichtshow, sondern auch eine exzellente Band und ausgezeichnete Background-Chor.



**Lassen Sie sich tragen von der Welle des Rock'n Roll
- wir schaffen Platz, denn erfahrungsgemäß tanzt das
Publikum schon nach den ersten Nummern mit ...**

Kultur braucht Partner. Wir danken der Kreissparkasse
in Metzingen für die Förderung der Veranstaltungsreihe.



NEUE FRISUR- NEUES ICH

BERATUNG
MIT SYSTEM-
TYPGERECHT

FRISÖR SCHALL

Gartenstraße 4
72555 Metzingen
Telefon 0 71 23/6 02 53
Telefax 0 71 23/4 27 05

Freitag, 12. März 2010
20:00 Bindhof, Metzingen-Neuhausen
19:00 Einlass
Bewirtung Partnerschaftsverein Metzingen-Noyon

**Genießen Sie in stilvoller Bistro-Atmosphäre
Französisches nicht nur für den Gaumen:
Chansons & Musette mit dem Trio *FOR-ME-DABLE*.**

Hören Sie bekannte Chansons, lebensfrohe Musik mit ein bisschen Nostalgie, dargeboten von dem Trio *FOR-ME-DABLE*. Das sind Franco Ferrero (Akkordeon), Christian Brinkschmid (Kontrabass) und der französische Sänger und Gitarrist Marc Delpy. Ihre unterschiedlichen musikalischen Hintergründe machen die Musik besonders lebendig und spannend.



Die Reise geht von der Bohème am Montmartre bis hin zur legendären Kulturszene des Pariser Viertels "Rive Gauche" und spannt einen Bogen vom Musette bis hin zu Tango und Swing. Mit einem Programm, das einen Zeitraum von über 50 Jahren musikalischer Geschichte abdeckt, hat sich das Trio im gesamten süddeutschen Raum längst einen Namen gemacht. Vorbilder sind Jacques Brel, Charles Aznavour, Yves Montand, Serge Gainsbourg und viele andere Größen der französischen Chansonwelt.

Das Trio setzt durch eigene Arrangements und sehr persönliche Interpretationen interessante, unverwechselbare Akzente - ergänzt durch den deutsch-französischen Partnerschaftsverein Metzingen-Noyon, der Sie zusätzlich verwöhnen wird mit französischen Leckereien.

Kultur braucht Partner. Wir danken der Kreissparkasse in Metzingen für die Förderung der Veranstaltungsreihe.



Sonntag, 21. März 2010
19:00 Uhr Stadthalle Metzingen

Erleben Sie "Schachnovelle", die umjubelte Zweig-Inszenierung mit dem brillanten Gerd Silberbauer – ein ergreifendes Seelendrama, ein Spiel gegen sich selbst.

Bis zum letzten Moment spannend bleibt die meisterlich gelungene Bühnenedaption der "Schachnovelle", für die



Gerd Silberbauer in der Hauptrolle stets mit viel Applaus und stehenden Ovationen überschüttet wird. Für seine tiefgründige Inszenierung dieser atemberaubenden Hetzjagd durch menschliche Abgründe erhielt das Euro-Studio Landgraf 2007 den 1. Inthega-Preis.



Metzingen · Wilhelmstraße 19 · Telefon 071 23/96 39 00
Metzingen · Reutlinger Str. 13 · Telefon 071 23/91 03 05

Auf einem Passagierdampfer ist eine bunte Gesellschaft aus Abenteurern und Emigranten versammelt. Unter ihnen auch der Schachweltmeister Mirko Czentovic, der von dem Industriellen McConnor zu einer Partie Schach herausgefordert wird. Als dieser auch das Revanchespiel gegen den Meister zu verlieren droht, greift Dr. Bertram (Gerd Silberbauer) in die Partie ein und verwandelt die sichere Niederlage in ein unerwartetes Remis. Welches Geheimnis verbirgt sich hinter den erstaunlichen Spielkünsten des Fremden? ...



"Meisterpartie der Schauspielkunst" schreibt die Presse und wertet die Inszenierung als "Sternstunde" großen Theaters. Die grandiose Darbietung von Gerd Silberbauer als eines von quälenden inneren Zwängen Getriebenen erzeugt auch bei Ihnen Gänsehaut.

Mitgliederwerbung

Für jedes neugeworbene Mitglied erhält der Werber einen Gutschein in Höhe von € 15,00 für eine Veranstaltung seiner Wahl, einzulösen an der Abendkasse.

Kultur braucht Partner. Wir danken der Kreissparkasse in Metzingen für die Förderung der Veranstaltungsreihe.



Freitag, 26. März 2010
20:00 Uhr Neue Aula, Gymnasium Metzingen

"1. Satz – Pesto" ist Musik-Kabarett auf höchstem Niveau mit dem phantastischen Duo Ass-Dur Dominik Wagner und Benedikt S. Zeitner.

Sie werden ab der ersten Minute fasziniert sein von diesem Duo. Es beeindruckt schwer durch sein darstellerisches und komisches Talent. Dominik Wagner und Benedikt Zeitner singen, spielen, zaubern und begeistern ihr Publikum mit noch nie da gewesenen Performances. Da bleibt kein Auge trocken. Der Ideenreichtum des Duos, ihr musikalisches Können mit dem Komischen zu verbinden, scheint unerschöpflich. Beide Künstler sind mehrfache "Jugend musiziert"-Preisträger und haben sich an der Musikhochschule Hanns Eisler in Berlin kennengelernt und sich 2005 zu Ass-Dur zusammengeschlossen. Seitdem haben sie viele erste Preise eingeharnt, darunter den europäischen Kleinkunstpreis und den Publikumspreis beim Hamburger Comedy Pokal und beim Stuttgarter Besen.



Das abwechslungsreiche Programm von Ass-Dur reicht von vierhändiger Klavierakrobatik über groteske musikwissenschaftliche Fachvorträge bis hin zu mitreißender Popmusik und mit klassischer Musik untermalten Illusionen.

Den Bibabutzemann in seinen Variationen sollten Sie auf keinen Fall verpassen. Ass-Dur wird auch Sie begeistern!

Kultur braucht Partner. Wir danken der Kreissparkasse in Metzingen für die Förderung der Veranstaltungsreihe.



Sonntag, 11. April 2010
19:00 Uhr Zillenhardt-Saal, Bürgerhaus Dettingen

Freuen Sie sich auf diesen Karl-Valentin-Abend und erleben Sie das "Klagelied einer Wirtshaussemmel" aus den Tiefen des Alls von Lothar Bobbe.

Die Erde im Jahr 8224 ist ein unwirtlicher Wüstenplanet geworden - kein Leben scheint hier möglich zu sein. Überhaupt keins? Auf der Fläche des ehemaligen Freistaates Bayern machen zwei intergalaktische Forscher einen sensationellen Fund: sie treffen auf einen Erdenbewohner, der in grauer Vorzeit ein bekannter Volksschauspieler, Bänkelsänger und Wirthausphilosoph gewesen sein muss. Eine bizarre Reise durch die Welt Karl Valentins beginnt ...

Seine Texte leben vom Kampf mit alltäglichen Dingen, der Auseinandersetzung mit Behörden und Autoritäten und dem sich in immer aberwitzigere Sprachgebilde steigernen Dialog mit zumeist begriffsstutzigen Menschen. Lothar Bobbe hat einen Zwei-Personen-Abend zusammengestellt, der nicht nur Klassiker wie "Buchbinder Wanninger" oder "Semmelknödel" berücksichtigt ...

"Manchmal weiß ich nicht, war's vorgestern oder war's im vierten Stock". - Aber wir wissen ganz genau, dass Sie sich bei diesem Programm herrlich amüsieren werden!

Es lohnt sich Mitglied im VRM e.V. zu sein

PREISVORTEIL

Haben Sie sich schon überlegt, wie viel billiger eine Mitgliedschaft im VERANSTALTUNGSRING gegenüber Einzelkarten-Kauf ist?

Wenn Sie nur 10 Vorstellungen von unseren 24+3 Jahresveranstaltungen besuchen, haben Sie viel gespart:

MONATSBEITRAG nur € 12,-
JAHRESBEITRAG € 144,-

Kultur braucht Partner. Wir danken der Kreissparkasse in Metzingen für die Förderung der Veranstaltungsreihe.



Samstag, 24. April 2010
20:00 Uhr Stadthalle Metzingen

Neu auf der Metzinger Bühne: Genießen Sie die komische Oper "Zar und Zimmermann" in drei Aufzügen von Albert Lortzing.

Um Ihnen und dem Publikum Metzingers ein erweitertes Kulturprogramm bieten zu können, ist die Stadt Metzingen nun Mitglied im Verbund "Städteoper Südwest". Deshalb freuen wir uns, den "Zar und Zimmermann" mit dem Stadttheater Pforzheim (Premiere am 06.03.10 im Großen Haus) nach Metzingen holen zu können:



Zar Peter I. von Russland hält sich inkognito auf einer Werft in den Niederlanden auf, als Unruhen in der Heimat ihn zur Heimkehr auffordern. Sein Namensvetter und Landsmann Peter Iwanow, ein fahnenflüchtiger Soldat, befürchtet wegen des Auftauchens verdächtiger ausländischer Personen - Geheimdienst! -, man sei ihm auf die Schliche gekommen.

Gleichzeitig wird der dümmliche, eingebildete Bürgermeister Van Bett beauftragt, einen fremden Peter in der Stadt zu suchen. Natürlich hält er den falschen Peter, der auch noch mit seiner Tochter Marie anbändelt, für den Gesuchten und initiiert damit ungewollt ein höchst amüsantes Verwirrspiel zwischen den geheimen Diplomaten und den diversen Peter.

Peter der Große war eine in Literatur und Theater beliebte Figur. Lortzing komponierte in nur wenigen Monaten eine abwechslungsreiche, amüsante und liebenswürdige Oper, die 1837 in Leipzig zur Uraufführung kam. "Zar und Zimmermann" besitzt große musikalische Komik und ist

ein melodisch schönes Werk vom Genre des Singspiels, um das Lortzing die deutsche Oper bereicherte. Das schlichte, unsentimentale Lied ist typisch, so das Zimmermannslied, das Flandernlied und das Zarenlied.

Außerdem bietet Lortzings Oper Raum für große Ensembleszenen, wie etwa beim berühmten Holzschuhtanz oder der urkomischen Kantatenprobe Van Betts mit dem "Dideldum"-Zwischenspiel.

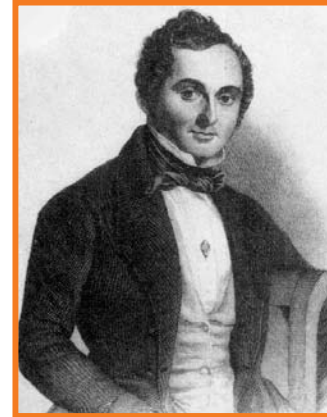

Außerdem bietet Lortzings Oper Raum für große Ensembleszenen, wie etwa beim berühmten Holzschuhtanz oder der urkomischen Kantatenprobe Van Betts mit dem "Dideldum"-Zwischenspiel.

Voten Sie mit Ihrer Teilnahme für eine Fortsetzung des Opern-Angebotes in den künftigen Spielzeiten des VRM.

Wohlfarth

Offsetdruck

**Der kompetente
Partner für Druck-
erzeugnisse**

*Wohlfarth Offsetdruck
Carl-Zeiss-Strasse 39
72555 Metzingen
Telefon 07123/17 02-0*

Kultur braucht Partner. Wir danken der Kreissparkasse in Metzingen für die Förderung der Veranstaltungsreihe.



e-mail: info@druckerei-wohlfarth.de
www.druckerei-wohlfarth.de

*Qualität
an höchster Stelle!*



Die kompetente
Adresse für:
Bedachungen
Dachfenster
Abdichtungen
Dachstühle
**Klempner-
arbeiten**

Köhler
DACHTECHNIK

Köhler Dachtechnik GmbH
Gutenbergstraße 55
72555 Metzingen
Telefon (07123) 96 58-0
www.koehler.de

Donnerstag, 6. Mai 2010
20:00 Uhr Stadthalle Metzingen

**Die Badische Landesbühne gastiert mit
"Mein Freund Harvey" – eine wunderbar
hintergründige Komödie von Mary Chase.**

Elwood P. Dowd ist ein liebenswerter Junggeselle mit guten Manieren, der gerne einen Whisky trinkt. Sein heiteres, sorgenfreies Leben teilt er mit seinem Freund Harvey, der ihn überall hin begleitet. Dies wäre nicht weiter verwunderlich, wenn es sich bei Harvey nicht um einen großen weißen Hasen handelte, den nur Elwood sehen kann. Da seine Schwester dies nicht mehr ertragen kann beschließt sie, ihn in eine Anstalt einzuliefern. Dort kommt es allerdings zu einer amüsanten Verwechslung und letztendlich wird sie behandelt während Elwood arglos aus der Heilanstalt schlendert. Als selbst der Klinikleiter den Hasen sieht und die Jagd nach ihm ausruft, weiß niemand mehr, wer nun eigentlich verrückt ist.



Mary Chase wollte mit ihrem Stück einige glückliche Momente in das vom 2. Weltkrieg geprägte Leben der Amerikaner zaubern und landete damit 1944 am Broadway den Durchbruch. Ein Jahr später erhielt sie für diese hinreißende Komödie den Pulitzer Preis.

"Harvey ist ein Hase. Ein großer weißer Hase, ein Meter achtzig groß." Das Lustspiel verleiht garantiert auch unserem alltäglichen Irrsinn ein klein wenig menschlich-verträumte Verrücktheit.

Kultur braucht Partner. Wir danken der Kreissparkasse in Metzingen für die Förderung der Veranstaltungsreihe.



Sonntag, 9. Mai 2010
17:00 Uhr Stadthalle Metzingen

Metzingen macht Musik: Hören Sie "Klassik am Nachmittag" eine Kooperation verschiedenster musiktreibender Vereine.

Herr Oberbürgermeister Dr. Fiedler übernahm die Schirmherrschaft gern, finden sich doch für diesen Konzert-Nachmittag Metzingers Musikschule, Kammerorchester, Stadtkapelle und Martinskantorei mit weiteren Musikern als Gäste zusammen. Das Kammerorchester hatte schon früher die Möglichkeit genutzt mit Solisten aus der Musikschule zu musizieren. So lag es nahe, den Streicherklang auszuweiten durch weitere Mitspieler aus der Musikschule, ob Lehrer, Schüler oder Gastspieler. Um Musik für große Orchester spielen zu können, gelang es, den Klangkörper mit Bläsern aus der Musikschule und der Stadtkapelle anzureichern. Für die Mitwirkung bei der Chorfantasie von Beethoven konnte die Kantorei der Martinskirche gewonnen werden.



Solist am Klavier ist Maik Guo. Der junge Chinese begann mit sechs Jahren an der Musikschule Metzingen bei Stefan Kramer mit dem Klavierunterricht. Bereits im Alter von acht Jahren erhielt er den 1. Preis "Jugend musiziert". Viele weitere Auszeichnungen folgten.

Kommen Sie zu diesem außergewöhnlichen Konzert-Nachmittag! Sie hören Werke von Willibald Gluck, Jean Sibelius, Klaus Badelt und Ludwig van Beethoven.

Leitung: Oliver Bensch, Chor-Einstudierung: Stephen Bleich, Bläser-Einstudierung: Heinrich Großmann.

Kultur braucht Partner. Wir danken der Kreissparkasse in Metzingen für die Förderung der Veranstaltungsreihe.



Samstag, 22. Mai 2010
20:00 Uhr Neue Aula, Gymnasium Metzingen

Ein Kammermusikabend mit brillanten Glanzlichtern wird zum Fest mit *Christian Elsas* am Klavier und dem tschechischen *Kubin-Quartett*.

Nicht versäumen, sonst verpassen Sie den einzigartigen Pianisten *Christian Elsas* mit diesem ausgezeichneten Kammer-Ensemble. Ein traumhaft sicheres Zusammenspiel und musikante Spielfreude zeichnet das Quartett aus, das 1972 auf dem Boden des Musikkonservatoriums Ostrava entstand. Mittlerweile hat das Streichquartett in nahezu allen europäischen Ländern konzertiert und kann auf eine reiche Zusammenarbeit mit renommierten Solisten und Ensembles zurückblicken.

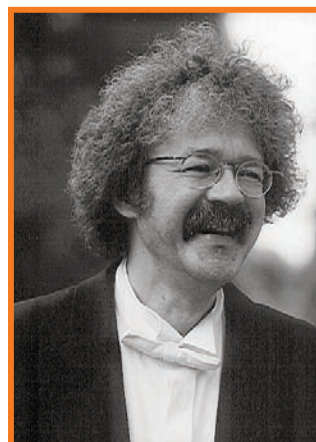

1972 legte *Christian Elsas* seine künstlerische Reifeprüfung an der Musikhochschule in Frankfurt ab und fünf Jahre später sein Konzertexamen in Hannover. Er gehört zu den wenigen Pianisten der mittleren Generation, deren Spiel nicht durch äußerliche Virtuosität, sondern durch Tiefe des Empfindens überzeugt. Eine rege europäische Konzerttätigkeit, Studioaufnahmen und Fernseh-

aufzeichnungen beschreiben seinen künstlerischen Weg. Für seine Verdienste wurde ihm vom Land Hessen der Professorentitel verliehen.

Kommen Sie in Hochstimmung mit der perfekt gespielten Musik Ludwig van Beethovens, Streichquartett Nr. 4 c-Moll op. 18/4, von Johann S. Bach Klavierkonzerte f-Moll BWV 1056 und E-Dur BWV 1053 und von Robert Schumann Klavierquintett Es-Dur op. 44.



**Volksbank
Metzingen - Bad Urach eG**



Fahren, wovon andere träumen. Der neue Passat CC.

Erleben Sie das neue viertürige Coupé
von Volkswagen



Ihr Volkswagen Partner

Autohaus Fleck + Rath

Ulmer Straße 119 72555 Metzingen Tel. 07123/9277-0

Tanken lohnt sich wieder.

Erdgas tanken in Metzingen:
Tankstelle Miller, Stuttgarter Str. 73
www.metzingen-gibt-gas.de
Info-Telefon 07123/925-333

SWM
Stadtwerke
Metzingen

Freitag, 11. Juni 2010
20:00 Uhr Stadthalle Metzingen

Mit "Spurensuche – Erinnerungen an zwei Klavieren"
wird *duo imPuls* Ihre Sinne gleich doppelt beflügeln
mit diesem einzigartigen Programm.

Mit zwei Flügeln führen Sie *Barbara Rieder* und *Sebastian Bartmann* virtuos durch eine Klangwelt voller Emotionen. Sie sind Preisträger verschiedener nationaler und internationaler Wettbewerbe und gewannen u. a. 2006 in der Kategorie Klavierduo den Deutschen Musikwettbewerb in Bonn. Dort wurden *Rieder* und *Bartmann* mit einem Stipendium des Deutschen Musikrates ausgezeichnet und in die Bundesauswahl "Konzerte junger Künstler" aufgenommen. 2007 erspielten sie sich beim Internationalen Grieg-Wettbewerb in Oslo den 1. Preis und wurden



daraufhin eingeladen, für Studenten der Musikhochschule Oslo einen Meisterkurs zu geben, in Frankreich folgte der 1. Preis Concours Valberg 2008 und sicher wird man auch in Zukunft noch vieles von dem Duo hören ...

Sie werden fasziniert sein von *duo imPuls*, das sein Publikum "mit einer selten gehörten Spielfreude begeistert" (*Westdeutsche Zeitung*). Hören Sie Werke von Busoni, Rachmaninov, Tschaikowski, Bartmann und Brahms – genießen Sie den einmaligen Klang des vierhändigen Spiels an zwei Flügeln!



Volksbank
Metzingen - Bad Urach eG

Freitag, 25. Juni 2010
20:00 Stadthalle Metzingen

**Das LTT-Gastspiel "Konfetti!" ist ein
Zauberabend für politisch Verwirrte
von Ingrid Lausund.**

"Und das ist der Moment, da steht man auf der Straße und isst statt der Pizza den Karton."

Es geht um unsere Aufmerksamkeit und um Ablenkungsmanöver: Das gesellschaftliche Karussell dreht sich und die schweigende Mehrheit bestimmt, was wichtig ist. Was sehen wir? Wo schauen wir hin? Eine Zaubershow, oder besser eine Politrevue, ohne Netz und doppelten Boden. Wie funktioniert Politik? Was denken und fühlen Politiker, wenn sie Politik machen? Fünf Schauspieler hangeln sich von Zaubertrick zu Zaubertrick und dabei wird auf abgrundtief komische Weise deutlich, was denn nun dahinter steckt, hinter all den brisanten politischen Ereignissen, die uns immer so bewegen und mitnehmen, wenn wir die Nachrichten einschalten. Die "taz" schrieb über das Stück: "Lausunds Spieler verwandeln den Zeitgenossenschaftshorror auf der Bühne in einen genau rhythmisierten und lässig raumbezogenen Krisenzirkus – irgendwo zwischen Loriot, gemäßigtem Helge Schneider und vielleicht noch Buster Keaton."



**Raumausstattung · Groß- und Einzelhandel
Sport- und Bodenbeläge
Teppiche · Gardinen · Polstermöbel
Trocknung**

72555 Metzingen · Gutenbergstraße 43/1
Tel. 0 71 23/26 33-2 12 00 · Fax 0 71 23/2 12 41
e-mail: willy-mueller-gmbh@t-online.de

**Allen Firmen, die in dieser Spielzeit-Broschüre
mit Anzeigen vertreten sind, sagen wir
aufrichtigen Dank. Wir empfehlen sie der
besonderen Aufmerksamkeit unserer Leser.**

Die 1965 in Ingolstadt geborene Ingrid Lausund studierte Schauspiel und Regie an der Theaterakademie in Ulm, war zunächst Hausregisseurin und Autorin am Ravensburger Theater mit über 30 Eigenproduktionen bevor sie erfolgreich am Deutschen Schauspielhaus arbeitete, wo auch Konfetti entstand. Heute lebt sie als freie Autorin und Regisseurin in Berlin.

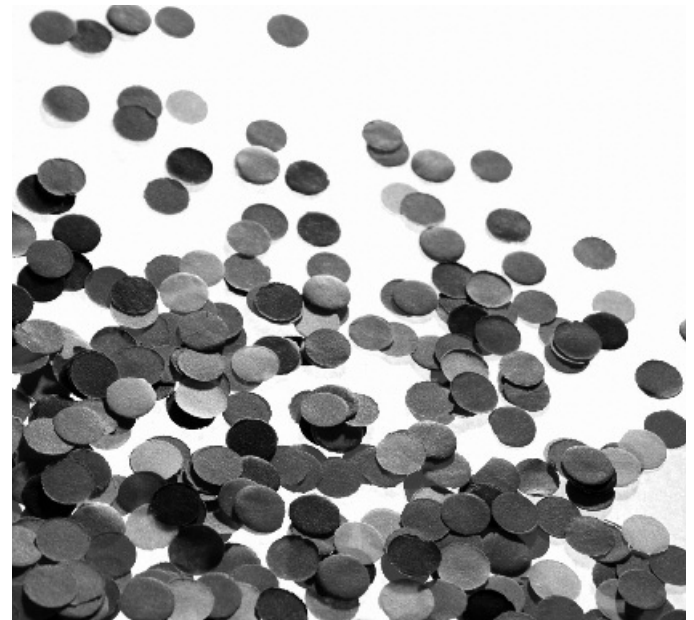

**Lassen Sie sich auf Konfetti! ein - das Stück der an-
deren Art, das als Projektarbeit gemeinsam mit den
Schauspielern entstanden ist und Lausunds expliziter
Forderung nach aktuellen Themen für die Bühne ge-
recht wird.**

Kultur braucht Partner. Wir danken der Kreissparkasse
in Metzingen für die Förderung der Veranstaltungsreihe.



Donnerstag, 22. Juli - Sonntag, 25. Juli 2010,
Dienstag, 27. Juli + Mittwoch, 28. Juli 2010
Freitag, 23. Juli für VRM-Mitglieder frei
20:30 Open-Air, Kelterplatz Metzingen

**Freuen Sie sich auf das wunderbare Open-Air-Musical
"JOSEPH AND THE AMAZING TECHNICOLOR®
DREAMCOAT" wieder mit hoch ambitionierten
Mitwirkenden der VHS-Theatergruppe und des
Dietrich-Bonhoeffer-Gymnasiums Metzingen.**

Musik: Andrew Lloyd Webber
Text: Tim Rice
Leitung: Martina Auer und Stephen Blaich
Regie: Dr. Horst Laubner
Choreographie: Angelika Priklopil

Beliebt und sehr begehrt sind Metzingens Open-Air-Abende inmitten des schönen Kelterplatzes. Die Macher des Musicals sind Ihnen längst bekannt und stehen für attraktive Aufführungen. Umso spannender wird's durch einen biblischen Bezug: "Joseph" ist die Hauptfigur der biblischen Josefsgeschichte in Gen. 27-50. Sie schildert den Konflikt zwischen Josef und seinen älteren Brüdern, ausgelöst durch die Eifersucht der Brüder auf den vom Vater bevorzugten Josef. Schließlich wollen die Brüder ihn töten, verkaufen ihn dann aber als Sklaven nach Ägypten. Josefs Aufstieg dort bis zum höchsten Beamten des Reiches verschafft den Ägyptern ein sorgenfreies Leben in Reichtum und Wohlstand. In Kanaan hingegen zwingt eine große Hungersnot die Brüder, Josef in Ägypten aufzusuchen, um Getreide zu erbitten ...

Dieses erste Musical des englischen Erfolgskomponisten Andrew Lloyd Webber erlebte eine längere Entwicklungsgeschichte. Der eigentliche Durchbruch gelang mit der Broadway-Version von 1982, die dort fast 80mal gespielt wurde.

Sicher wird die Aufführung zu einem besonderen Ereignis auf dem Kelterplatz werden. So bunt wie Josephs Kleid ist auch die Musik: Neben Stücken in der Art eines kubanischen Calypso oder eines Cha-Cha-Cha besticht vor allem die als Elvis-Presley-Kopie angelegte Figur des Pharao durch Originalität. Die Begleitband mit Saxophon, Flöte, Klarinette, Trompete und Rhythmusgruppe steht dem in mitreißender Vielfältigkeit und instrumentaler sowie musikalischer Farbigkeit in nichts nach.



Sie werden begeistert sein und staunen, was hier wieder auf die Beine gestellt wird!

Eintrittskarten erhalten Sie im Vorverkauf bei
i-Punkt Metzingen am Lindenplatz
Volksbank Metzingen, Hindenburgstraße
Buchhandlung Stoll, Schönbeinstraße

Vorverkauf 20 €, Schüler/Studenten 12 €
Abendkasse 22 €, Schüler/Studenten 14 €

Angebote des VRM für Schulen

Herr Bello und das blaue Wunder

Der renommierte Kinderbuchautor Paul Maar hat eine hinreißende Geschichte zwischen Mensch und Tier geschrieben. Die Bühnenfassung stammt von Maar selbst, in Zusammenarbeit mit dem Drehbuchautor Ulrich Limmer

Paul Maar/ Ulrich Limmer WLB Esslingen ab 6 J 2. - 4. Kl.

Fopp und Schubs

Vater Fopp ist blind und Schubs führt ihn. Zwei Landstreicher die unweigerlich an Charlie Chaplin und Buster Keaton erinnern. Von Clowns wird die Geschichte einer verlorenen Liebe und eines wiedergefundenen Kindes erzählt.

Pauline Mol WLB Esslingen ab 8 J 4. - 6. Kl.

Gullivers Reisen

Ein kleines Stück für Kinder und Erwachsene - lebendig erzählt und gespielt von einem Schauspieler - über das große Thema Menschsein

Karin Eppler LTT ab 9 J 5. - 8. Kl.
"nach Jonathan Swift"

Huck Finn / Max Eipp

"Mit vielen musikalischen Einlagen und kunstvoll in die Handlung eingefügten Videosequenzen spielt und erzählt Max Eipp die Geschichte von Mark Twain's Huckleberry Finn ganz neu."

von Mark Twain Kulturkontakte ab 10 J 5. - 8. Kl.
Hamburg

Kalle Blomquist, Meisterdetektiv

Eine Detektivgeschichte die fest in der Welt der Lebenswelt der Kinder verankert ist das Paradies ihrer Spiele wird erschüttert.....und es bedarf einer großen Portion Erfindungsreichtum, Mut und List sich in dieser Welt zu behaupten.

von Astrid Lindgren WLB Esslingen ab 11 J 6. - 8. Kl.

Siegfried

Die Sage um Siegfried aus dem Nibelungenlied wird von einem Schauspieler in einer Unterrichtsstunde aus der Perspektive der Figur des Schülers Markus erzählt.

Kevin E. Osenau Bad. Landesbühne ab 11 J 6. - 9. Kl.

Türkisch Gold

""Ich heiße Aynur, bin 15 Jahre alt und deutsche Jungs interessieren mich nicht, "" Raffiniert werden interkulturelle Vorurteile und Intolleranzen aufgeckt, aufs Korn genommen und mit hintergründigem Humor entlarvt. "

Tina Müller LTT ab 13 J 8. - 10. Kl.

Die Räuber

Schillers Erstlingswerk bleibt das Drama der Söhne, die sich gegen die Welt der Väter und gegen die von Gesellschaft und Moral vorgegebenen Gesetze auflehnen.

Friedrich Schiller Bad. Landesbühne 12. - 13. Kl.

Angebote für Kindergärten:

Mein Tuvalu

""Quitsch, prompf, blumm, blumm, blumm!""
Ein poetisches Spiel mit Masken, Objekten, Musik und viel Humor"

Anne-Kathrin Klatt LTT

Betreuung der Kinder- und Jugendreihe: Dr. Horst Laubner

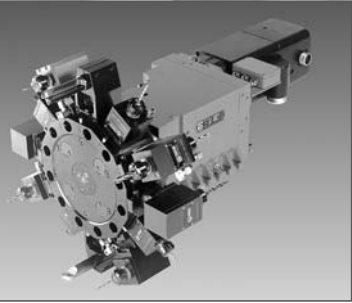

A 173

Metzingen – auch textilfrei ein Erfolg

Metzingen ist weltweit ein Begriff für edle Mode – wie auch für innovativen Werkzeugmaschinenbau. Denn unsere passgenauen, hochpräzisen Werkzeugrevolver für CNC-Drehmaschinen sind auf allen Kontinenten erfolgreich im Einsatz. Qualität durch und durch – von der maßgeschneiderten Entwicklung und Fertigung über den weltweiten Vertrieb bis hin zu einem grenzenlosen Service.

Mit uns dreht die Welt.

Sauter Feinmechanik GmbH
 Carl-Zeiss-Str. 7
 D-72555 Metzingen
 Tel. + 49 (0) 71 23 / 9 26-0
 Fax + 49 (0) 71 23 / 9 26-1 90
 info@sauter-feinmechanik.com
 www.sauter-feinmechanik.com



VERANSTALTUNGSRING METZINGEN e.V.

Innere Heerstraße 6 (VHS-Gebäude)
 72555 Metzingen

Konten:

Volksbank 200185004
 Kreissparkasse 90914-9

Der Mitgliedsbeitrag beträgt monatlich € 12,- je Karte

Kündigung nur zum Jahresende mit einer Frist von 3 Monaten möglich.

Die Karten sind übertragbar



Ich / Wir wünsche(n) die Mitgliedschaft im Veranstaltungsring Metzingen e.V. für _____ Karten ab _____ 20 _____

Name u. Vorname(n) (Firma) _____

Straße _____ Tel. _____

Ort _____

E-Mail _____

Gleichzeitig wird der VRM widerruflich ermächtigt, die zu entrichtenden Beiträge vierteljährlich (Jan./Apr./Juli/Okt.) / jährlich zu Lasten des

Girokontos Nr. _____

bei (Bankbezeichnung) _____

Bankleitzahl _____

durch Lastschrift einzuziehen.

Datum _____ Unterschrift(en) _____

Konzerte befreundeter Veranstalter

Musikschule Metzingen

Fr., 13.11.09
18:00 Uhr

Jahreskonzert der Musikschule
Stadthalle Metzingen

So., 22.11.09
17:00 Uhr

Kammerkonzert für Blockflöte
Martinskirche Metzingen

„EINTRACHT“ Metzingen e. V.

Sa., 28.11.09
17:00 Uhr

Adventskonzert der Eintracht-Chöre
St. Bonifatiuskirche

Kammerorchester Metzingen

Sa., 21.11.09
20:00 Uhr

32. Herbstkonzert
Stadthalle Metzingen

Weitere Veranstaltungen in der Martinskirche

Fr., 01.01.10
19:30 Uhr

„Zauber des Barock“ Benefizkonzert
mit Otto Sautter, Trompete

Sa., 30.01.10
19:00 Uhr

Chorkonzert
mit dem Knabenchor „capella vocalis“

So., 28.02.10
19:00 Uhr

„Eine Pilgerfahrt nach Lübeck“
Orgelkonzert mit Lesungen

So., 29.03.10
19:00 Uhr

Passionsmusik von J. S. Bach
mit der Martinskantorei

Sa., 17.04.10
20:00 Uhr

Geistliche Abendmusik
mit dem Posaunenchor

Sa., 10.07.10
19:00 Uhr

Sommerserenade
im Innenhof des Gemeindehauses
mit den Chören der Evangelischen
Kirchengemeinden



Kulturelles Engagement braucht Partner

 Kreissparkasse
in Metzingen

Seit vielen Jahren unterstützen wir den Veranstaltungsring Metzingen.
Wir wünschen allen Veranstaltungsbesuchern gute Unterhaltung.

www.ksk-reutlingen.de